

## 150 cv Série Bleu OBD-D (7,5 tonnes)

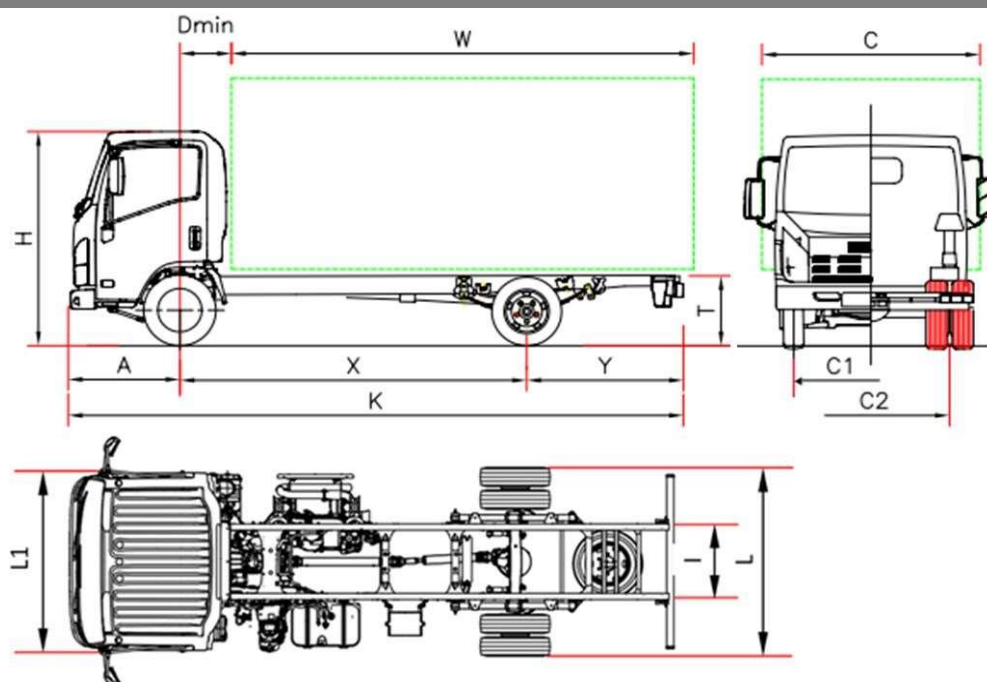

€ 42.324 HT

P 75		P 75 F	P 75 H	P 75 K	P 75 M
Empattement	X	2900 <sup>(6)</sup>	3365	3815	4475
Longueur totale	K	5570	6040	6690	7870
Longueur carrosserie min. <sup>(1)</sup>	W	3750	4220	4870	6050
Longueur carrosserie max. <sup>(1)</sup>	W	3930	4555	5185	6365
Porte à faux AR	Y	1560	1565	1765	2285
Hauteur châssis	T		800		
Hauteur cabine	H		2265		
Largeur au flanc des pneus AR	L		2115		
Largeur cabine <sup>(2)</sup>	L1		2040		
Largeur carrosserie <sup>(3)</sup>	C		2345		
Distance essieu avant – arrière cabine	D min		710 <sup>(7)</sup>		
Porte à faux AV	A		1110		
Distance entre longerons	I		850		
Voie avant	C1		1680		
Voie arrière	C2		1650		
Hauteur du sol	-		210		
Diamètre de braquage (m) <sup>(4)</sup>	-	11,1	12,6	14,1	16,3
<b>POIDS (kg)</b>					
Poids à vide du véhicule en ordre de marche <sup>(5)</sup>		2720	2720	2740	2780
Poids à vide AV/AR		1750/970	1750/970	1770/970	1835/945
PTAC		7500			
PTAC avant/arrière		3100 / 5800			
Poids max. tractable non freiné / Poids max. tractable freiné		750 / 3500			

1. La longueur de la carrosserie est relative à un véhicule chargé de façon uniforme, jusqu'à la valeur maximale de charge sur essieu (ces valeurs peuvent induire à une modification du véhicule)
2. Sans les clignotants latéraux et les rétroviseurs extérieurs
3. Largeurs possibles avec bras de rétroviseurs en option 2115/2170 – 2170/2345 – 2345/2500
4. Diamètre de braquage entre trottoirs
5. La masse à vide en ordre de marche inclue la roue de secours, le réservoir de carburant plein et du chauffeur. NEES +35 Kg (25/10)
6. Empattement modifié (voir suppléments)
7. NEES II 650.

