

### DIMENSIONS (mm)

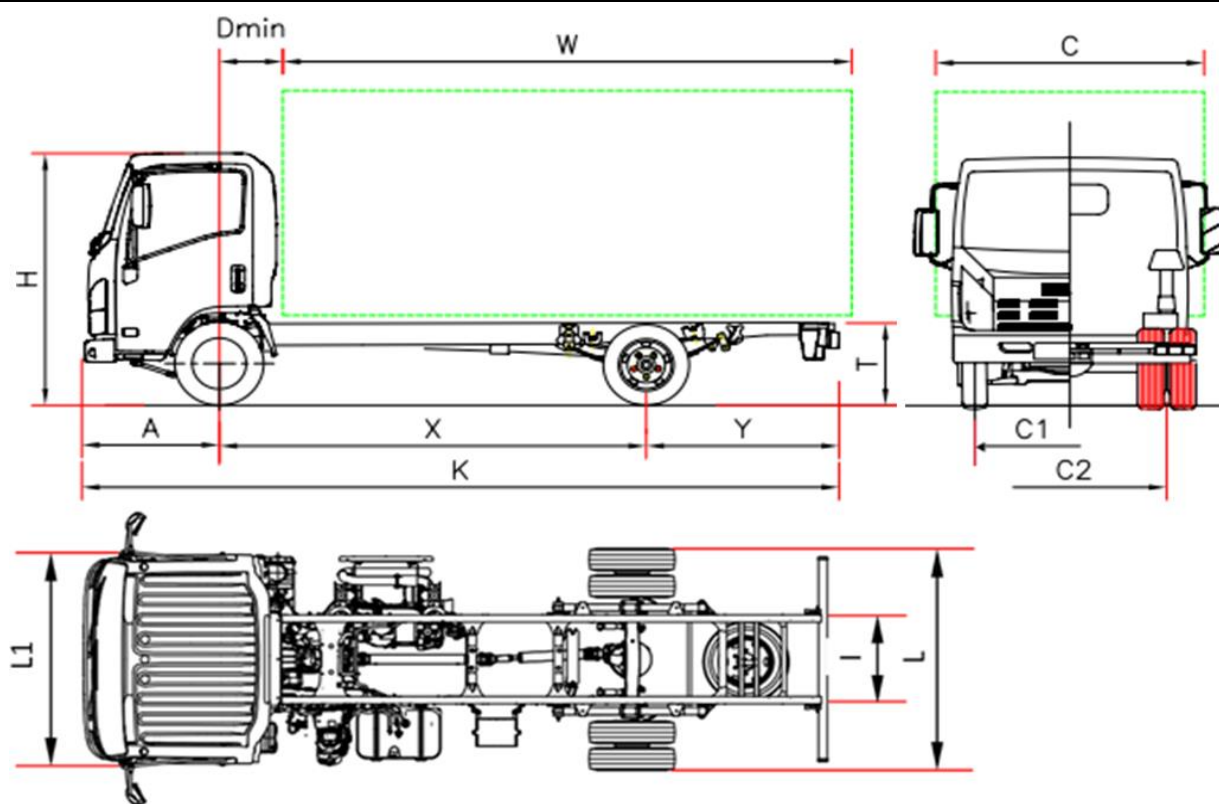

MODELEE		L35 F	L 35 H
Empattement	X	2750	3350
Longueur châssis	K	5295	6015
Longueur carrosserie min (1)	W	3535	4255
Longueur carrosserie max (1)	W	3865	4490
Porte-à-faux arrière châssis	Y	1435	1555
Garde au sol châssis	T	730	720
Hauteur cabine	H	2150	2160
Largeur châssis	L	1865	
Largeur cabine (2)	L1	1815	
Largeur carrosserie (3)	C	2120	
Distance essieu avant – arrière cabine	Dmin	650	
Porte-à-faux avant	A	1110	
Distance entre longerons	I	700	
Voie avant	C1	1475	
Voie arrière	C2	1425	
Hauteur du sol	-	190	
<b>POIDS (kg)</b>			
Poids à vide du véhicule en ordre de marche (4)		2085	2115
Poids à vide avant		1480	1480
Poids à vide arrière		605	635
PTAC		3500	
PTAC avant/arrière		2100 / 2435	
Poids max. tractable		750 / 3500	
1. La longueur de la carrosserie est relative à un véhicule chargé de façon uniforme, jusqu'à la valeur maximale de charge sur essieu (ces valeurs peuvent induire à une modification du véhicule) 2. Sans les clignotants latéraux et les rétroviseurs extérieurs 3. Largeurs possibles avec bras de rétroviseurs en option 1815/1945 – 1945/2120 – 2120/2275 4. La tare comprend l'outillage, la roue de secours, le réservoir de carburant plein et le conducteur. Tare full options 2225 Kg (1560/665). NEES +35 Kg (25/10)			

## Série Bleu OBD-C - 3,5 tonnes

## Empattement (mm) F 2750 - H 3350

## PRIX TARIF 2019

<b>Versions et équipements</b>	NEES 2 (empattement F). Conduite à droite	
<b>Accessoires de série</b>	<ul style="list-style-type: none"> <li>• Immobiliseur</li> <li>• Fermeture centralisée avec télécommande</li> <li>• Siège suspendu</li> <li>• Vitres électriques</li> <li>• Feux antibrouillards</li> <li>• Radio avec Bluetooth – USB DAB+</li> <li>• Réglage manuel de la hauteur des feux</li> <li>• Éclairage day time</li> <li>• Volant réglable en hauteur et profondeur</li> </ul>	
<b>Options</b>	Air conditionné	
<b>Moteur</b>	<p>ISUZU 4JJ1E6N Diesel 4 cylindres, intercooler, suralimenté avec turbocompresseur à géométrie variable et intercooler, injection directe à rampe commune</p> <p>Cylindrée 2999 cm<sup>3</sup></p> <p>Puissance maxi 110kW (150 CV) à 2800 tr/min</p> <p>Couple moteur max 375 Nm/1600 – 2800 tr/min</p> <p>Emission EURO VI OBD-C</p>	
<b>Sécurité</b>	<p>ABS avec <b>BAS</b></p> <p>ESC avec ASR</p> <p>Airbag côte conducteur</p>	
<b>Réservoir</b>	Lt 68	Lt 16 Ad-Blue®
<b>Boîte de vitesse/rapport de pont AR</b>	<p>5 rapports MYY5A – 5.315 - 2.908 - 1.558 - 1.000 - 0.721;</p> <p>Marche arrière 5.068; Rapport du pont AR 3.909 (43/11)</p>	
<b>Type de BV</b>	MANUELLE	NEES 2
<b>Dimensions longerons</b>	Largeur 65 mm, Hauteur 180 mm, Epaisseur 4 mm	
<b>Nbre de places</b>	3	
<b>Essieux</b>	2, traction arrière avec roues jumelées	
<b>Pneumatiques</b>	Antérieurs 205/75 R16C simples ; postérieurs 205/75 R16C jumelées	
<b>Freinage</b>	Freins à disques avant et arrière. Système de freinage hydraulique conforme CEE, pédale agissant sur 4 roues, avec servofrein à dépression et circuits indépendants sur les deux essieux. Frein à main manuel positionné sur l'arbre de transmission	
<b>Suspensions</b>	Avant et arrière avec ressorts paraboliques, avec butées ; amortisseurs hydrauliques télescopiques à double effet.	
<b>Équipement électriques</b>	Tension nominale 24V, Alternateur 90A, Nr. 2 batteries 70 Ah	