

DIMENSIONS (mm)

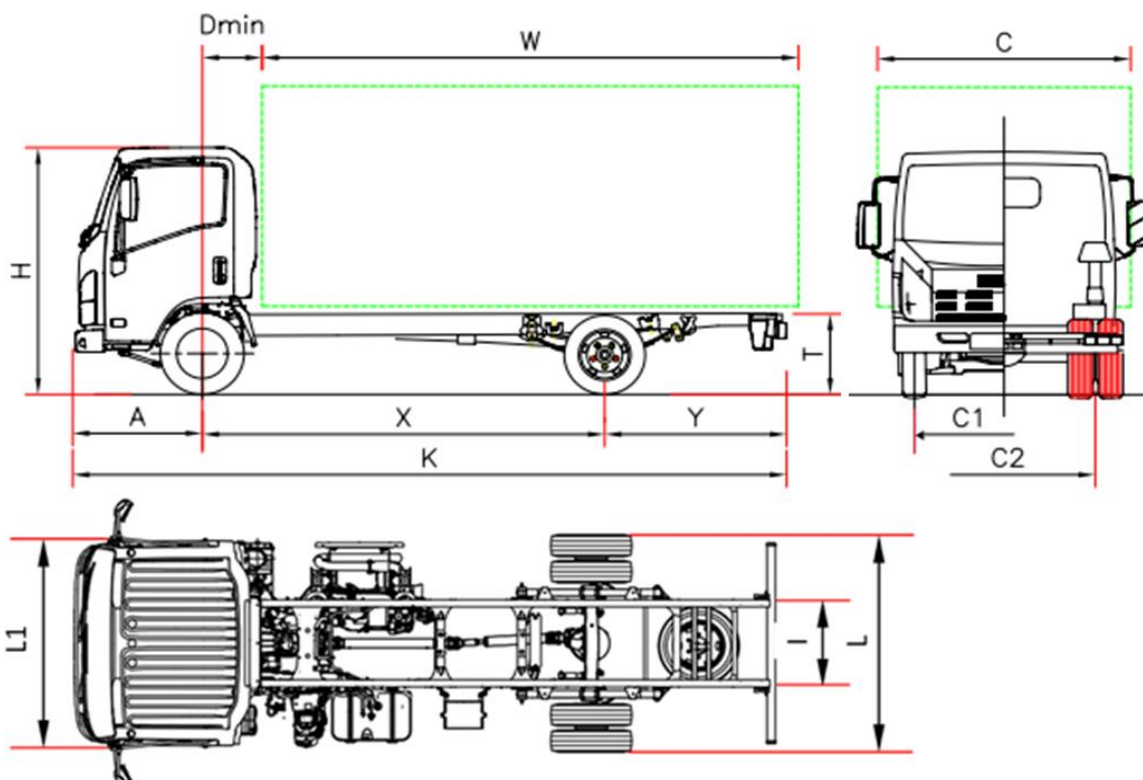

MODELE		L 35 F	L 35 H
Empattement	X	2760	3360
Longueur châssis	K	5295	6015
Longueur carrosserie min ⁽¹⁾	W	3545	4265
Longueur carrosserie max ⁽¹⁾	W	3830	4500
Porte-à-faux arrière châssis	Y	1435	1555
Garde au sol châssis	T	715	
Hauteur cabine	H	2150	2150
Largeur châssis	L	1860	
Largeur cabine ⁽²⁾	L1	1815	
Largeur carrosserie ⁽³⁾	C	2120	
Distance essieu avant – arrière cabine	Dmin	650	
Porte-à-faux avant	A	1100	
Distance entre longerons	l	700	
Voie avant	C1	1400	
Voie arrière	C2	1425	
Hauteur du sol	-	180	
Diamètre de braquage (m) ⁽⁵⁾	-	10,0	11,9
POIDS (kg)			
Poids à vide du véhicule en ordre de marche ⁽⁴⁾		2055	2085
Poids à vide avant		1460	1460
Poids à vide arrière		595	625
PTAC		3500	
PTAC avant/arrière		2100 / 2435	
Poids max. tractable non freiné / freiné		750 / 3500	

1. La longueur de la carrosserie est relative à un véhicule chargé de façon uniforme, jusqu'à la valeur maximale de charge sur essieu (ces valeurs peuvent induire à une modification du véhicule)
2. Sans les clignotants latéraux et les rétroviseurs extérieurs
3. Largeurs possibles avec bras de rétroviseurs en option 1860/1945 – 1945/2120 – 2120/2275
4. La tare comprend l'outillage, la roue de secours, le réservoir de carburant plein et le conducteur. Tare full options emp: F 2225 Kg (1560/665); H 2275 Kg (1574/701). NEES +35 Kg (25/10)
5. Diamètre de braquage entre trottoirs.

Série Bleu OBD-D - 3,5 tonnes

Empattement (mm) F 2760 - H 3360

SEPTEMBRE 2019

31.032,00 € HT

Versions et équipements	NEES 2 (emp. H)	
Accessoires de série	<ul style="list-style-type: none"> • Immobiliseur • Fermeture centralisée avec télécommande • Siège suspendu • Vitres électriques • Volant réglable en hauteur et profondeur 	
	<ul style="list-style-type: none"> • Feux antibrouillards • Radio avec Bluetooth – USB DAB+ • Réglage manuel de la hauteur des feux • Éclairage day time 	
Options	Air conditionné	
Moteur	<p>ISUZU 4JJ1E6N Diesel 4 cylindres, intercooler, suralimenté avec turbocompresseur à géométrie variable et intercooler, injection directe à rampe commune</p> <p>Cylindrée 2999 cm³</p> <p>Puissance maxi 110kW (150 CV) à 2800 tr/min</p> <p>Couple moteur max 375 Nm/1600 – 2800 tr/min</p> <p>Emission EURO VI OBD-D</p>	
Sécurité	<p>ABS avec BAS</p> <p>ESC avec ASR</p> <p>Airbag côte conducteur</p>	
Réservoir	Lt 68 (emp F) / Lt 93 (emp H)	Lt 16 Ad-Blue®
Boîte de vitesse/rapport de pont	5 rapports MYY5A – 5.315 - 2.908 - 1.558 - 1.000 - 0.721; Marche arrière 5.068; Rapport de pont AR 3.909 (43/11)	
Type BV	MANUELLE	NEES 2
Dimensions longerons	Largeur 50 mm, Hauteur 180 mm, Epaisseur 4 mm	
Nbre de places	3	
Essieux	2, traction arrière avec roues jumelées	
Pneumatiques	Antérieurs 205/75 R16C simples ; postérieurs 205/75 R16C jumelées	
Freinage	Freins à disques avant et arrière. Système de freinage hydraulique conforme CEE, pédale agissant sur 4 roues, avec servofrein à dépression et circuits indépendant sur les deux essieux. Frein à main manuel positionné sur l'arbre de transmission.	
Suspensions	Avant indépendantes à double triangle avec lame de ressort transversale ; amortisseurs hydrauliques télescopiques à double effet. Arrière avec ressorts paraboliques, avec des butées ; amortisseurs hydrauliques à double effet.	
Équipement électriques	Tension nominale 24V, Alternateur 90A, 2 batteries 70 Ah	