

## SUSPENSION PNEUMATIQUE OBD-C - 12 tonnes

### DIMENSIONS (mm)

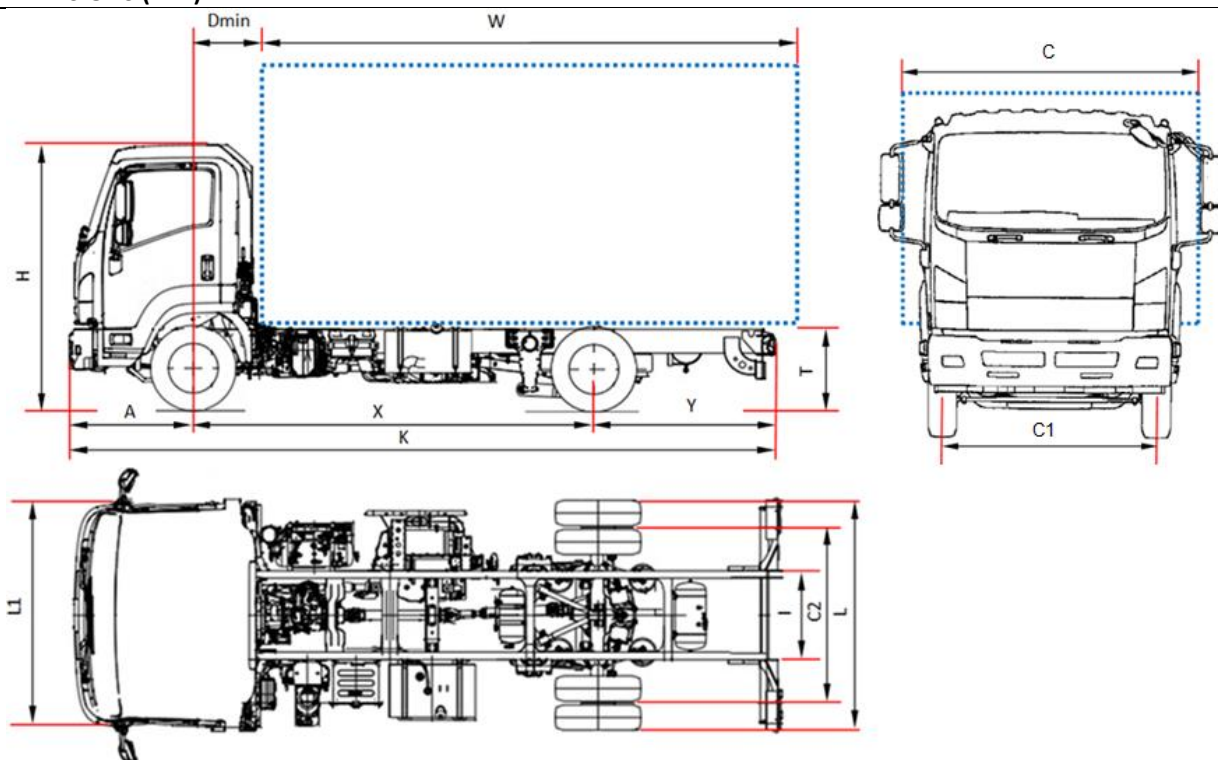

MODELE		F 12 J	F 12 L	F 12 N	F 12 Q
Empattement	X	3790	4360	4990	5320
Longueur châssis	K	6620	7490	8390	8690
Longueur carrosserie min (1)	W	4735	5605	6505	6805
Longueur carrosserie max (1)	W	5085	5955	6855	7155
Porte-à-faux arrière châssis	Y	1665	1955	2225	2195
Garde au sol châssis	T	785			
Hauteur cabine	H	2585			
Largeur châssis	L	2220			
Largeur cabine (2)	L1	2195			
Largeur carrosserie (3)	C	2500 / 2550			
Distance essieu avant – arrière cabine	Dmin	710			
Porte-à-faux avant	A	1175			
Distance entre longerons	I	840			
Voie avant	C1	1805			
Voie arrière	C2	1670			
Hauteur du sol	-				
<b>POIDS (kg)</b>					
Poids à vide du véhicule en ordre de marche (4)		4155	4215	4285	4295
Poids à vide avant		2650	2690	2715	2725
Poids à vide arrière		1505	1525	1570	1570
PTAC		11990			
PTAC avant/arrière		4480 / 8480			
Poids max. tractable non freiné / freiné		750/3500			
1. La longueur de la carrosserie est relative à un véhicule chargé de façon uniforme, jusqu'à la valeur maximale de charge sur essieu (ces valeurs peuvent induire à une modification du véhicule) 2. Sans les clignotants latéraux et les rétroviseurs extérieurs 3. Largeurs possibles avec bras de rétroviseurs en option court 2220/2286 – médium 2286/2406 – extra larges 2406/2500 4. La tare comprend l'outillage, la roue de secours, le réservoir de carburant plein et le conducteur. Avec Nees +25 kg					

## SUSPENSION PNEUMATIQUE OBD-C - 12 tonnes

Empattement (mm) J 3790 - L 4360 - N 4990 - Q 5320

MAI 2019

€ 59.100,00 TVA exclue

<b>Versions et équipements</b>	NEES 2 avec HSA		
<b>Accessoires de série</b>	<ul style="list-style-type: none"> <li>• EGR – DPD (filtre à particules)</li> <li>• SCR avec Ad-Blue®</li> <li>• Ordinateur de bord</li> <li>• Air conditionné</li> <li>• Limitation à 90km/h</li> <li>• Frein moteur</li> <li>• Radio avec Bluetooth – USB DAB+</li> <li>• Volant réglable en hauteur et profondeur</li> <li>• Siège suspendu</li> <li>• Vitres électriques</li> <li>• Rétroviseurs électriques et chauffants</li> <li>• Avertisseur sonore marche arrière</li> <li>• Réglage manuel de la hauteur des feux</li> <li>• Immobiliseur</li> <li>• Fermeture centralisée avec télécommande</li> <li>• Cruise control</li> <li>• Éclairage day time</li> <li>• Feux antibrouillard</li> </ul>		
<b>Moteur</b>	ISUZU 4HK1E6H Diesel 4 cylindres, suralimenté avec turbocompresseur à double étage, injection directe à rampe commune. Cylindrée 5193 cm <sup>3</sup> Puissance maxi 177kW (240CV) à 2400 tr/min Couple moteur max 765 Nm à 1600 tr/min Emissions EURO VI		
<b>Réservoir</b>	Lt 140	Ad-Blue®	Lt 16
<b>Sécurité</b>	ABS ESC LDWS <b>AEBS (Advanced Emergency Braking System)</b> Airbag côte conducteur		
<b>Boîte de vitesse/rapport de pont</b>	6 rapports MZW6P – 6.615 - 4.095 - 2.358 - 1.531 - 1.000 - 0.722; Marche arrière 6.615; Rapport de pont AR 4.555 (41/9)		
<b>Type de BV</b>	MANUELLE	NEES 2	
<b>Dimensions longerons</b>	Largeur 60 mm, Hauteur 225 mm, Epaisseur 6 mm		
<b>Nbre de places</b>	3		
<b>Pneumatiques</b>	Antérieurs 245/70 R19,5 simples ; postérieurs 245/70 R19,5 jumelées		
<b>Freinage</b>	Frein à tambours avant et arrière. Système de freinage pneumatique Full Air conforme CEE avec ABS à 4 canaux, à deux circuits indépendants et commande électronique EBS (Brake by wire). Frein moteur sur échappement. Frein de stationnement pneumatique sur l'essieu arrière.		
<b>Suspensions</b>	Avant à lames, amortisseurs hydrauliques à double effet. Barre stabilisatrice sur l'essieu avant. Arrières pneumatiques avec 4 soufflets à contrôle électronique et fonction auto diagnostique, barre stabilisatrice et amortisseurs télescopiques hydrauliques.		
<b>Équipement électriques</b>	2 batteries de 110 A. Tension nominale 24V, Alternateur 90A		