

150 ch Série Bleu OBD-D (7,5 tonnes)

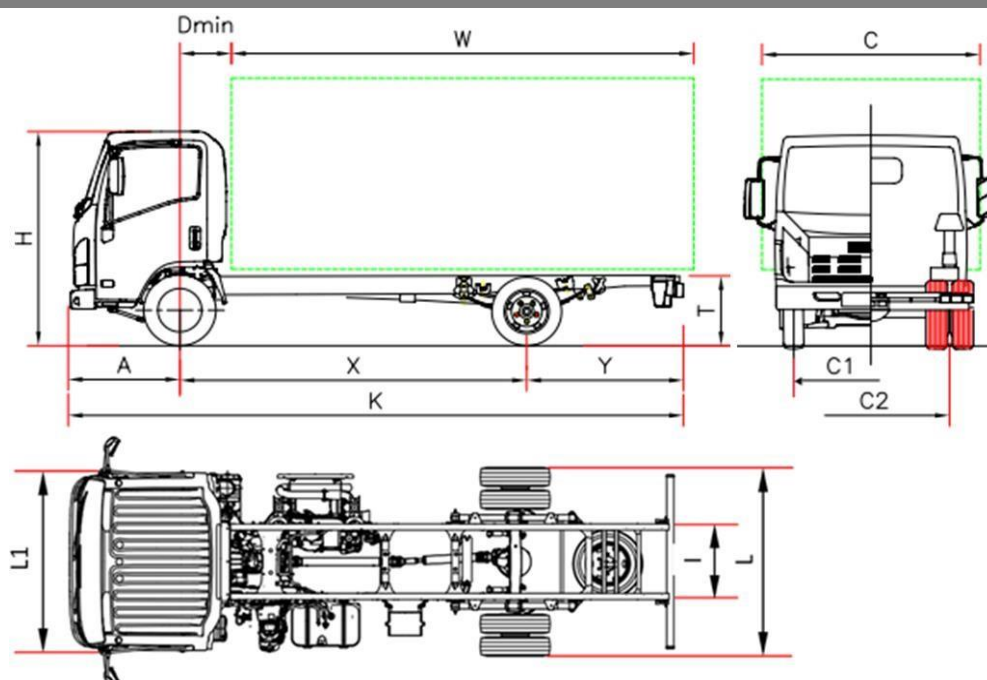

€ 42.324 HT

P 75		P 75 F	P 75 H	P 75 K	P 75 M
Empattement	X	2900 ⁽⁶⁾	3365	3815	4475
Longueur totale	K	5570	6040	6690	7870
Longueur carrosserie min. ⁽¹⁾	W	3750	4220	4870	6050
Longueur carrosserie max. ⁽¹⁾	W	3930	4555	5185	6365
Porte à faux AR	Y	1560	1565	1765	2285
Hauteur châssis	T		800		
Hauteur cabine	H		2265		
Largeur au flanc des pneus AR	L		2115		
Largeur cabine ⁽²⁾	L1		2040		
Largeur carrosserie ⁽³⁾	C		2345		
Distance essieu avant – arrière cabine	D min		710 ⁽⁷⁾		
Porte à faux AV	A		1110		
Distance entre longerons	I		850		
Voie avant	C1		1680		
Voie arrière	C2		1650		
Hauteur du sol	-		210		
Diamètre de braquage (m) ⁽⁴⁾	-	11,1	12,6	14,1	16,3
POIDS (kg)					
Poids à vide du véhicule en ordre de marche ⁽⁵⁾		2720	2720	2740	2780
Poids à vide AV/AR		1750/970	1750/970	1770/970	1835/945
PTAC		7500			
PTAC avant/arrière		3100 / 5800			
Poids max. tractable non freiné/Poids max. tractable freiné		750 / 3500			

1. La longueur de la carrosserie est relative à un véhicule chargé de façon uniforme, jusqu'à la valeur maximale de charge sur essieu (ces valeurs peuvent induire à une modification du véhicule)
2. Sans les clignotants latéraux et les rétroviseurs extérieurs
3. Largeurs possibles avec bras de rétroviseurs en option 2115/2170 – 2170/2345 – 2345/2500
4. Diamètre de braquage entre trottoirs
5. La masse à vide en ordre de marche inclue la roue de secours, le réservoir de carburant plein et du chauffeur. NEES +35 Kg (25/10)
6. Empattement modifié (voir suppléments)
7. NEES II 650.

P 75 - Empattement (mm) F 2900 - H 3365 - K 3815 - M 4475

FEVRIER 2021

€ 42.324 (**)

Versions et équipements	NEES 2	€ 1290 (**)
	Conduite à droite (Empattement F - H NEES)	€ 1182 (**)

(**)^{HT}

Accessoires de série

- | | | |
|--|--|--|
| <ul style="list-style-type: none"> • EGR - DPD - SCR • Display MID • Frein moteur • Rétroviseurs électriques et réchauffés | <ul style="list-style-type: none"> • Immobilizer • Fermeture des portes centralisée avec télécommande • Lève-vitres électriques • Siège suspendu • Antibrouillards AV et AR | <ul style="list-style-type: none"> • Autoradio DAB+ avec USB • Réglage de hauteur des phares • Feux de jour • Position volant réglable (inclinaison et hauteur) • Limitation à 90km/h |
|--|--|--|

Options	. Air conditionnée	€ 1089 (**)
	. Empattement modifié	Contactez votre concessionnaire
	. Module de Carrosserie	€ 354 (**)

Moteur	<p>ISUZU 4JJ1E6N Moteur diesel 4 cylindres. Intercooler, rampe commune à injection directe Suralimenté avec turbocompresseur à géométrie variable CYLINDRÉE 2999 cm³ PUISSANCE 110kW (150 ch) 2800 tr/min COUPLE 375 Nm 1600 – 2800 tr/min NORME POLLUTION EURO VI OBD-D.</p>
--------	---

Sécurité	ABS ESC (Contrôle électronique de stabilité) avec ASR LDWS AEBS SRS 2 Airbag (Cond./Pass.)
----------	---

Réservoir	90 L	16 L Ad-Blue®
-----------	-------------	----------------------

Boîte et rapport de pont	6 rapports MYY6S – 5.979 - 3.434 - 1.832 - 1.297 - 1.000 - 0.759; Marche arrière 5.068; Rapport du pont 5.571 (39/7)
--------------------------	--

Type de BV	Manuelle	NEES 2
------------	-----------------	--------

Dimensions châssis	Largeur 70 mm, Hauteur 216 mm, Épaisseur 6 mm
--------------------	---

Nombre de places	3
------------------	---

Essieux	2 traction arrière avec roues jumelées
---------	---

Pneus	Avant 215/75 R17,5C simples. Arrière 215/75 R17,5C jumelées.
-------	---

Freins	Freins à disques avant et arrière. Système hydraulique, servofrein à dépression Normes CEE avec ABS, pédale agissant sur 4 roues, circuit indépendant sur les 2 essieux. Frein de stationnement manuel sur la transmission.
--------	---

Suspensions	Avant et arrière avec ressorts paraboliques, avec des butées ; amortisseurs hydrauliques télescopiques à double effet. Barre stabilisatrice sur les deux essieux.
-------------	---

Système électrique	Système 24V - Alternateur 90A - 2 x Batterie 70Ah
--------------------	---